

HJM

TOSTADOR TORRADEIRA BREAD TOASTER

Instrucciones de uso • Instruções de uso • Instructions

Mod. T-143

CE



ESB-37295664

Fábrica: Gutenberg, 91-93

Oficinas: Esposos Curie, 44

Polígono Industrial Los Villares

37184 Villares de la Reina (Salamanca)

Teléfonos: +34 923 22 22 77 - +34 923 22 22 82

Fax: + 34 923 22 33 97

<http://www.hjm.es> - e-mail: hjm@hjm.es



E S P A Ñ O L

CARACTERÍSTICAS TÉCNICAS

Modelo: T-143

Voltaje: 230 V~

Potencia: 700 W

Frecuencia: 50 Hz

Estimado Cliente:

Por favor, lea estas instrucciones de funcionamiento cuidadosamente antes de conectar su dispositivo a la red para evitar así daños debidos a un uso incorrecto. Por favor preste particular atención a la información de seguridad. Si usted presta el tostador a una tercera persona, estas instrucciones también deben ser facilitadas.

INFORMACIÓN DE SEGURIDAD

- El funcionamiento incorrecto y el uso impropio pueden dañar el aparato y causar lesiones al usuario.
- El aparato sólo puede utilizarse para el propósito para el que se diseñó. No se asumirá ninguna responsabilidad por cualquier posible daño causado por un uso incorrecto o manejo impropio.
- Antes de conectar el aparato a la red, compruebe que la tensión de la red doméstica y la indicada en la etiqueta de características coinciden.
- La seguridad eléctrica del aparato se garantiza solamente en caso de que esté conectado a una instalación de tierra eficaz según las normas de seguridad establecidas.
- No sumerja el aparato o la clavija en agua o cualquier otro líquido. Si el aparato entra en contacto con el agua accidentalmente, desenchufe el aparato inmediatamente y haga que sea revisado por una persona cualificada antes de usarlo de nuevo. La no observancia de esta norma podría causar un choque eléctrico.
- No use el aparato en lugares húmedos o cerca de una ducha o piscina.

- Nunca intente abrir el aparato.
- No introduzca ningún objeto metálico en su interior.
- No use el aparato con las manos o pies húmedos.
- No toque la clavija con las manos húmedas.
- Compruebe el cable y la clavija regularmente por si existiera un posible daño. Si el cable o la clavija están dañados, deben reemplazarse por el fabricante o persona cualificada.
- No use el aparato si se deja caer o se daña por cualquier otro motivo o si el cordón o la clavija se dañan. En estos casos, lleve el aparato a nuestro servicio técnico para su examen y reparación si es necesaria.
- Nunca intente reparar el aparato .Esto podría causar un choque eléctrico.
- No permita que el cable cuelgue por encima de bordes afilados y manténgalo lejos de objetos calientes y llamas.
- Quite la clavija del enchufe tirando de la propia clavija.
- Asegúrese que no hay peligro de que el cable pueda enredarse accidentalmente o pueda causar un tropiezo durante su uso.
- Se desaconseja el uso de adaptadores, tomas múltiples y/o prolongaciones. Si se utilizan, deben estar de acuerdo con la potencia del aparato y deben estar homologados de acuerdo con las normas establecidas. De otra forma, podría provocarse un sobrecalentamiento.
- Nunca deja el aparato desatendido mientras está en uso. El pan puede arder dentro del tostador.
- Siempre desenchufe el aparato de la red cuando éste no esté en uso y siempre antes de limpiarlo.
- Apague el aparato antes de desconectar de la red.
- Nunca use el cable para transportar el aparato.
- No utilice el tostador cerca de una pared o bajo los armarios.
- Aleje el tostador de materiales inflamables como cortinas, papel, plásticos, etc.
- Asegúrese de que el tamaño y el grueso del pan son apropiados al tamaño de las ranuras.
- No toque las superficies calientes.
- No cubra las ranuras mientras el pan se está tostando.

- Cuando el tostador está en funcionamiento, las zonas próximas a las ranuras alcanzan temperaturas muy elevadas, existiendo riesgo de quemaduras.
- Mueva el tostador tocando únicamente la parte exterior.
- Asegúrese de que la bandeja recogemigas está en su posición normal. Nunca extraiga la bandeja mientras el tostador está funcionando.
- Si el pan se bloquea en las ranuras y los elementos calefactores no se apagan, quite la clavija de la toma de corriente y espere a que el aparato se enfríe. Entonces retire el pan de las ranuras cuidadosamente para no dañar los elementos calefactores. Nunca utilice un objeto de metal para este propósito.
- No tueste pan envuelto en papel de aluminio.
- Este aparato pueden utilizarlo niños con edad de 8 años y superior y personas con capacidades físicas, sensoriales o mentales reducidas o falta de experiencia y conocimiento, si se les ha dado la supervisión o formación apropiadas respecto al uso del aparato de una manera segura y comprenden los peligros que implica.
- Los niños no deben jugar con el aparato.
- La limpieza y el mantenimiento a realizar por el usuario no deben realizarlos los niños sin supervisión.

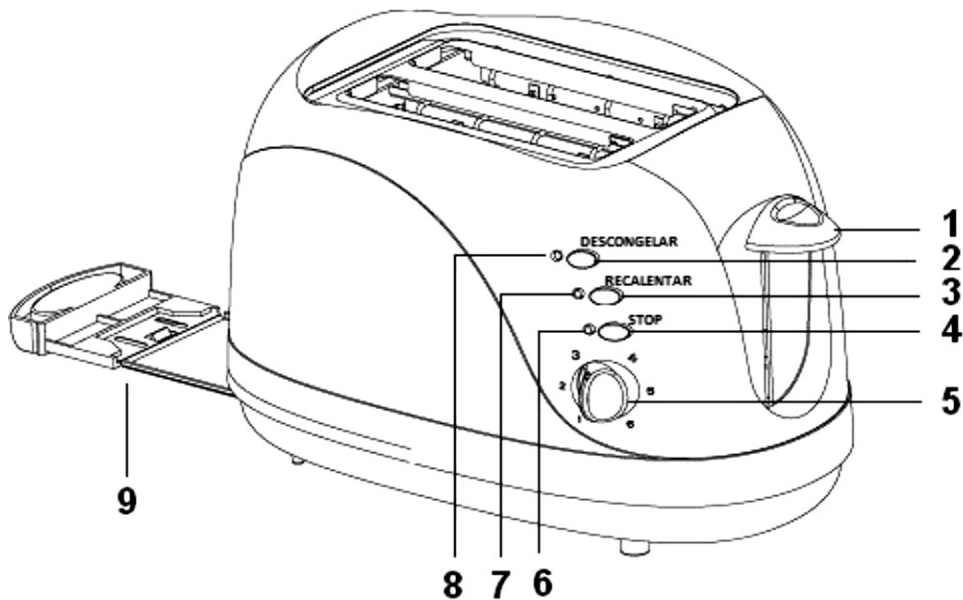

DESCRIPCIÓN

1. Mando de accionamiento. Púlselo hacia abajo para hacer funcionar el tostador.
2. Botón de descongelación.
3. Botón de recalentar.
4. Botón de parada.
5. Temporizador (grado de tostado).
6. Piloto de encendido / apagado.
7. Piloto de re calentado.
8. Piloto de descongelado.
9. Bandeja recogemigas

ANTES DEL PRIMER USO

- Desempaquete el aparato y quite cualquier etiqueta.
- Utilice sobre una superficie estable.
- Evite cualquier contacto con agua o cualquier otro líquido.
- Lea el manual cuidadosamente.
- La primera utilización hágala sin pan para eliminar así los posibles aceites residuales de la fabricación. Se recomienda hacerlo posicionado el mando de nivel de tostado en el 3. Durante este proceso se generará humo, siendo algo normal. Deje que el aparato se enfríe totalmente antes de utilizarlo con pan por primera vez.

CONSEJOS DE UTILIZACIÓN

El tipo de pan más apropiado es el de molde. En caso de utilización de otros tipos de pan, siga los siguientes consejos:

- Corte las rebanadas de forma regular y con un espesor uniforme.
- No tueste al mismo tiempo, distintas clases de pan y/o rebanadas de distintos espesores.
- No tueste pan que haya sido untado con mantequilla, aceite, etc.,

INSTRUCCIONES DE FUNCIONAMIENTO

- Compruebe que la bandeja recogemigas esté colocada en su sitio.
- Posicione el mando de control de tostado en la posición adecuada dependiendo del tipo y espesor del pan:
 - 1-3. Rebanadas de pan delgadas.
 - 3-5. Rebanadas de pan normales.
 - 5-7. Pan congelado.
- Asegúrese de que el mando de accionamiento está en su posición superior.
- Sitúe las rebanadas de pan en las ranuras.
- Enchufe la clavija a la toma de corriente.
- Presione hacia abajo el mando de accionamiento hasta que quede retenido en la parte inferior. A partir de este momento comienza el proceso de tostado. Las parrillas metálicas se ajustarán automáticamente al espesor de las rebanadas.
- Una vez tostadas las rebanadas, automáticamente éstas quedan liberadas y el tostador detiene su funcionamiento.
- También puede detener manualmente el proceso de tostado utilizando para ello el botón de parada.

LIMPIEZA Y CUIDADO

- Para limpiar el tostador, primero desenchufe la clavija de la toma de corriente y permita que el aparato se enfríe.
- Extraiga la bandeja recogemigas y límpiela.
- Vuelva el aparato al revés y agítelo para extraer así cualquier trozo de pan que haya podido quedar en el interior.
- Nunca inserte ningún objeto metálico en el tostador.
- Limpie el exterior del aparato con un paño húmedo y séquelo.
- No utilice detergentes en polvo, estropajos, alambre, fibras metálicas o productos limpiadores de horno.
- Después de cada limpieza coloque la bandeja recogemigas en su sitio.

RECICLAJE (Eliminación del producto al finalizar su vida útil)



En base a la Directiva Europea **2012/19/UE**, sobre residuos de aparatos eléctricos y electrónicos (RAEE), los electrodomésticos viejos, no pueden ser arrojados a los contenedores municipales habituales; tienen que ser recogidos selectivamente para optimizar la recuperación y reciclado de los componentes y materiales que lo constituyen, y reducir el impacto en la salud humana y el medioambiente.

El símbolo del cubo de basura tachado se marca sobre todos los productos Eléctricos y Electrónicos, para recordar al consumidor, la obligación de separarlos para recogida selectiva.

El consumidor debe contactar con el vendedor para informarse en relación a la correcta eliminación de su electrodoméstico viejo.

P O R T U G U É S

CARACTERÍSTICAS TÉCNICAS

Modelo: T-143
Tensão: 230 V~
Potência: 700 W
Frequência: 50 Hz

Estimado cliente

Por favor, leia estas instruções de funcionamento cuidadosamente antes de ligar este aparelho à rede para evitar assim danos devidos a um uso incorrecto. Por favor preste particular atenção à informação sobre segurança. Se facultar este aparelho a uma terceira pessoa, estas instruções também devem ser facilitadas.

INFORMAÇÃO SOBRE SEGURANÇA

- O funcionamento incorrecto e o uso impróprio podem danificar o aparelho e causar lesões ao utilizador.
- O aparelho só pode utilizar-se para o propósito para que está destinado. Não se assumirá nenhuma responsabilidade por qualquer possível dano causado por um uso incorrecto ou manuseamento impróprio.
- Antes de ligar o aparelho à rede, comprove que a corrente e a potência que aparece indicada na etiqueta de características coincidem.
- Não submergir o aparelho ou a ficha em água ou qualquer outro líquido. Se o aparelho, acidentalmente, entrar em contacto com a água, retire imediatamente a ficha da tomada e proporcione que seja revisto por uma pessoa qualificada antes de o usar de novo. O incumprimento desta medida pode causar um choque eléctrico fatal.

- Não use o aparelho em lugares húmidos ou perto de um chuveiro ou piscina.
- Nunca tente abrir o aparelho.
- Não introduza nenhum objecto no seu interior.
- Não use o aparelho com as mãos ou pés húmidos
- Não toque na ficha com as mãos húmidas.
- Verifique regularmente o estado do cabo de alimentação e da ficha. Se estes estiverem danificados, devem ser substituídos pelo fabricante ou pessoa qualificada. - Não use o aparelho se este cair, ou se perceber, que por qualquer motivo cabo de alimentação ou a ficha estiverem danificadas. Nestes casos, leve o aparelho ao nosso serviço técnico para ser examinado e reparado se necessário.
- Nunca tente consertar o aparelho .Isto poderá causar um choque eléctrico.
- Não permita que o cabo apoie em cima de superfícies afiadas e mantenha-o longe de objectos quentes e chamas.
- Só retire a ficha da tomada puxando pela própria ficha.
- Assegure-se que não há perigo de que o cabo possa acidentalmente enredar-se e causar algum acidente durante seu uso.
- Se utilizar uma extensão, adaptadores ou tomadas triplas, estas devem estar de acordo com a potência do aparelho e devem estar homologadas de acordo com as normas estabelecidas. De outra forma, pode provocar-se um sobreaquecimento na extensão ou ficha.
- Nunca abandone o aparelho enquanto está em funcionamento. O pão pode arder dentro da torradeira.
- Desligue sempre o aparelho da rede quando este não esteja em uso e sempre antes de o limpar.
- Desligue o aparelho antes de o desligar da corrente eléctrica.
- Nunca use o cabo para transportar o aparelho.
- Não utilize a torradeira perto de uma parede ou sob os armários.
- Afaste a torradeira de materiais inflamáveis como cortinas, papel, plásticos, etc.
- Assegure-se de que o tamanho e a espessura do pão são apropriados ao tamanho das ranhuras.
- Não toque as superfícies quentes.
- Não cubra as ranhuras enquanto o pão está a torrar.

- Quando a torradeira está em funcionamento, as zonas próximas às ranhuras atingem temperaturas muito elevadas, existindo risco de queimaduras.
- Mova a torradeira tocando unicamente a parte exterior.
- Assegure-se de que a bandeja aparadora de migalhas está na sua posição normal. Nunca retire a bandeja enquanto a torradeira está a funcionar.
- Se o pão ficar preso nas ranhuras e os elementos de aquecimento não desligarem, retire a ficha da tomada de corrente e espere a que o aparelho arrefeça. Então retire o pão das ranhuras cuidadosamente para não danificar as resistências. Nunca utilize um objecto de metal para este propósito.
- Não torre o pão envolvido em papel de alumínio.
- Este aparelho pode ser utilizado por crianças a partir dos 8 anos e por pessoas com capacidades físicas, sensoriais ou mentais reduzidas ou com falta de experiência e conhecimento desde que devidamente supervisionadas ou tenham sido instruídas sobre o seguro funcionamento e utilização do aparelho e que entendem os riscos inerentes.
- As crianças não devem brincar com o aparelho.
- A limpeza e a manutenção do aparelho não deve ser efetuada por crianças sem a respectiva supervisão.

DESCRIÇÃO

1. Comando de accionamento. Pressione para baixo para fazer funcionar a torradeira.
2. Botão de descongelação.
3. Botão de reaquecimento.
4. Botão de paragem.
5. Temporizador (grau de torragem).
6. Luz-piloto de aceso / apagado.
7. Luz-piloto de reaquecimento.
8. Luz-piloto de descongelação.
9. Bandeja para recolha de migalhas.

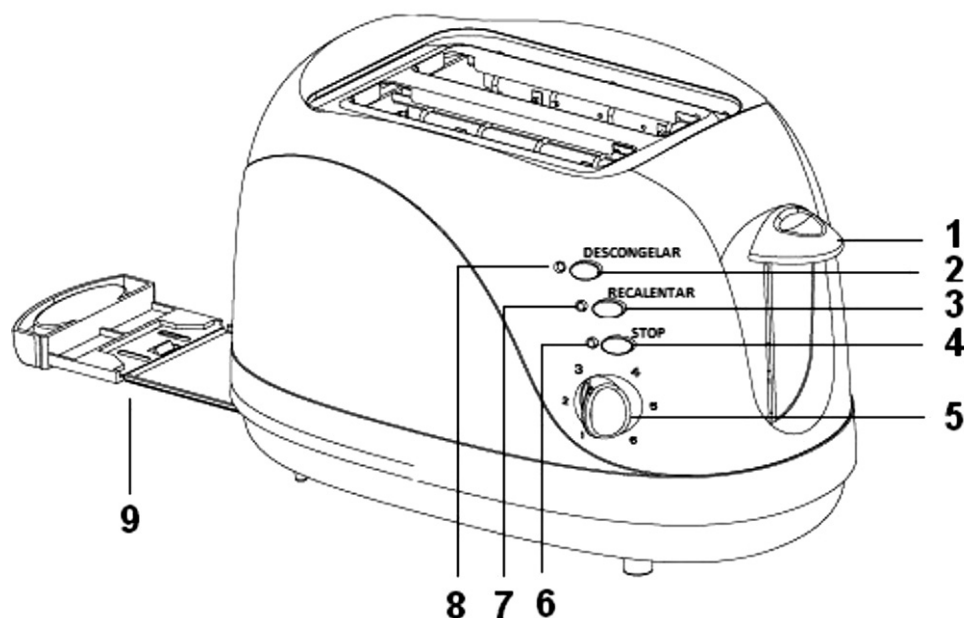

ANTES DA PRIMEIRA UTILIZAÇÃO

- Desenbrulhe o aparelho e retire todas as etiquetas.
- Utilize sobre uma superfície estável.
- Evite qualquer contacto com água ou qualquer outro líquido.
- Leia o manual cuidadosamente.
- A primeira utilização faça-a sem pão para eliminar assim os possíveis oleos residuais da fabricação. É aconselhável começar com o nível de torragem na posição 3. Durante este procedimento é normal que se produza fumo. Deixe a torradeira arrefecer completamente antes de a utilizar com pão pela primeira vez.

CONSELHOS DE UTILIZAÇÃO

O tipo de pão mais apropriado é o de forma. Em caso de utilização de outros tipos de pão, siga os seguintes conselhos:

- Corte as fatias de forma regular e com uma espessura uniforme.
- Não torra ao mesmo tempo, diferentes classes de pão e/ou fatias de diferentes espessuras.
- Não torra pão que tenha sido barrado com manteiga, azeite, etc.,

INSTRUÇÕES DE FUNCIONAMENTO

- Comprove que a bandeja aparador de migalhas esteja colocada no seu lugar.
- Posicione o comando de controle de torrado na posição adequada dependendo do tipo e espessura do pão:
 - 1-3. Fatias de pão finas.
 - 3-5. Fatias de pão normais.
 - 5-7. Pão congelado.
- Assegure-se de que o comando de ligação está na sua posição superior.
- Situe as fatias de pão nas ranhuras.
- Ligue a ficha à tomada de corrente.
- Pressione para abaixo o comando de ligação até que fique retido na parte inferior. A partir deste momento começa o processo de torrado. As grelhas metálicas ajustar-se-ão automaticamente à espessura das fatias.
- Uma vez as fatias torradas, serão libertadas automaticamente e a torradeira pára o seu funcionamento.
- Também pode parar manualmente o processo de torrado utilizando para isso o botão de paragem.

LIMPEZA E CUIDADO

- Para limpar a torradeira, primeiro desligue a ficha da tomada de corrente e deixe que o aparelho arrefeça.
- Extraia a bandeja aparador de migalhas e limpe-a.
- Volte o aparelho ao contrário e agite-o para extrair assim qualquer bocado de pão que tenha podido ficar no interior.
- Nunca insira nenhum objecto metálico na torradeira.
- Limpe o exterior do aparelho com um pano húmido e seque-o.
- Não utilize detergentes em pó, arame, fibras metálicas ou produtos para limpeza de forno.
- Nunca recolha o cabo à volta do aparelho durante ou depois de seu uso. Utilize a parte de abaixo do aparelho para armazenar o cabo.
- Depois de cada limpeza coloque a bandeja aparador de migalhas no seu lugar.

RECICLAGEM (Eliminação do produto ao finalizar a sua vida útil)



Com base na Diretiva Europeia **2012/19/UE**, sobre resíduos de aparelhos elétricos e eletrónicos (RAEE), os eletrodomésticos velhos, não podem ser atirados para os contentores municipais habituais; devendo ser recolhidos seletivamente para otimizar a recuperação e reciclagem dos componentes e materiais que o constituem e assim reduzir o impacto para a saúde humana e meioambiente.

O consumidor deve entrar em contacto com o vendedor para informar-se relativamente à correta eliminação do seu eletrodoméstico velho.

E N G L I S H

Model: T-143

Voltage: 230 V~

Power: 700 W

Frequência: 50 Hz

IMPORTANT SAFEGUARDS

When using electrical appliances, basic safety precautions should always be followed including the following:

READ ALL THE INSTRUCTIONS

- Before using, ensure the voltage of your power supply is the same as that indicated in the instruction manual, only connect appliance to alternating current to a correctly installed earthed socket, cord and plug must be completely dry.
- Do not leave the appliance unattended during use.
- Do not pull the connection cord over sharp edges; keep the cord away from heat and oil for protection.
- Do not place the appliance on hot surfaces or near it.
- Do not pull the plug out by the cord or pull it out of the socket with wet hands.
- During use children are not allowed to touch the appliance to avoid danger.
- If the following happens, please unplug the appliance to disconnect the power supply.
- The appliance or cord has been damaged.
- The appliance is dropped accidentally or any defect is suspected.
- Before switching on, ensure the slices of bread do not get jammed in the toaster slots. However, if this happens, unplug the appliance first and then take out the jammed bread slice.
- Caution: In the event of burning the bread, the appliance may become too hot. Never touch the toaster at this time.

**E
N
G
L
I
S
H**

- Note the housing of the toaster will become very hot when using, especially in the area of the toaster slots. Please be careful not to be burned. Please only use the control knob, lever and button for operation.
- Do not insert your fingers or metal objects like knives or forks into the bread slots.
- Only use the appliance when it is horizontally placed on a suitable surface.
- Do not toast the bread with wrapped aluminum foil.
- Do not cover the bread slots while in operation.
- Never put bread slices or bread roll into the bread slots directly, as this may cause overheating.
- Unplug the appliance before cleaning and maintaining.
- Do not immerse the appliance into water or other liquid.
- Improper use or repair may cause a risk of danger. In case of misuse or incorrect handling or repair, no liability will be taken for possible damages.
- The appliance is only designed for indoors using, not for outdoors using.
- Should the cord be damaged, to avoid danger, it should be replaced by the qualified technician of service agency or its authorized service agency.
- Do not put the appliance on or near the gas cooker, electro themal elements or hot plate as well as other electric appliances.
- Keep the appliance away from wall, curtain and other combustible material during use.
- Don't place anything on the appliance besides baking bread.
- Don't use the appliance without bread for a long time.
- This appliance can be used by children aged from 8 years and above and persons with reduced physical, sensory or mental capabilities or lack of experience and knowledge if they have been given supervision or instruction concerning use of the appliance in a safe way and understand the hazards involved.
- Children shall not play with the appliance.
- Cleaning and user maintenance shall not be made by children without supervision

INSTRUCTIONS FOR USE GENERAL DESCRIPTION

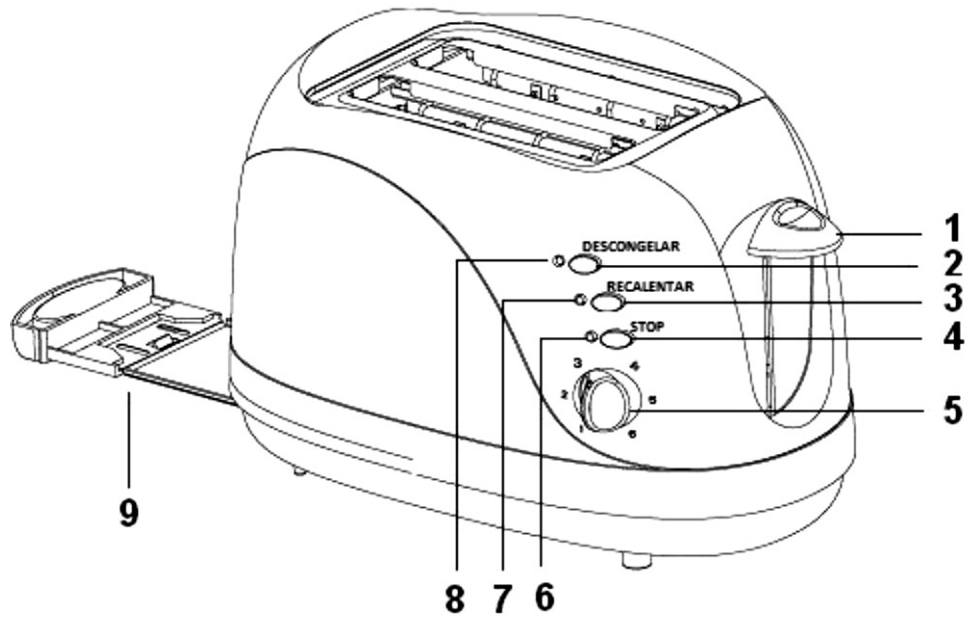

1. Carriage lever. Push down to start working
2. Defrozen button
3. Reheat button
4. Stop button
5. Timer set browning control. Bigger number for darker browning
6. Power ON/OFF
7. Reheat Indicator
8. Defrozen Indicator
9. Crumb Tray

SELECTING THE BROWNING LEVEL

GRADES	BREAD TYPE
1-3	Thin bread slice
3-5	General bread
5-7	Frozen bread

HOW TO USE THE APPLIANCE

Set the control knob to the suitable position, put the bread slice into the toast slots (the thickness of the bread slice cannot be 15mm less than the width of the slot, otherwise, the slice cannot get stuck.) and press down the lever, then the toaster begins to toast. As soon as the toasting cycle is completed (that is, the bread has been exactly browned as preset.), the slices of bread will automatically be ejected.

SUGGESTION:

Before first use it is suggested having the appliance without bread operated with the control knob set to grade 3 and the lever in down position to remove the heating element protection finish. At this time, the appliance will smoke. This is normal. It is recommended to have a good ventilation of air. After the first heating, let it cool down naturally before being used again.

CLEANING

- Before cleaning, switch off and unplug the appliance and have it cool down.
- Remove the crumbs from the browning slots and grids with the appliance not tilted. Then, open the door, clean away the crumbs and put the door back to the appliance.
- Clean away crumbs from toaster.
- Remove the crumbs from the browning slots and grids with the appliance not tilted. Then, slide out the tray, clean it and put it again into the appliance.

Outside cleaning:

Clean the outside of the appliance gently with a damp and soft cloth, and then wipe it with a dry cloth. Never use steel wire, abrasive cloth or other caustic cleaning agents, as they will damage the finish of the appliance.

MAINTENANCE

- It is not allowed to dismantle the appliance or change its cord by yourself. If there is any trouble with the appliance, please have it adjusted or repaired by service agency.
- During use, if any defect of the appliance is suspected, please take it to service agency or its authorized service agency. They will check for customers without charge if the appliance can be used safely or not.

RECYCLING (Disposal of the product at the end of its useful life)



According to European Directive **2012/19/UE**, on waste electrical and electronic equipment (WEEE), old electrical household appliances cannot be disposed of in the usual municipal containers; they have to be collected separately to optimise the recycling of the components and materials that comprise it, and reduce the impact on human health and the environment.

The crossed-out wheeled bin is marked on all Electrical and Electronic products, to remind the consumer of their obligation dispose of them separately.

The consumer must contact the vendor to learn about the correct disposal of his/her old electrical household appliance.

SERVICIOS TÉCNICOS OFICIALES

- **ALBACETE**
FERRETERÍA TENDERO
Baños, 42
Teléfono: 967 52 10 40
- **ALICANTE**
ELECTRO TV
García Andreu, 38 bajo
Teléfono: 965 12 66 46
ELECTRÓNICA LÁZARO, C.B.
Casiopea, 18 Esq. Proción, 32
Teléfono: 966 37 79 92
FERRETERÍA TENDERO
Avda. de Aguilera, 23
Teléfono: 966 377 822
Alcoy
PATRICIA SOLER GADEA
Cid, 12
Teléfono: 965 33 14 12
Benidorm
SERVI PAE BENIDORM
De las Gardenias, 9 - Local 2
Teléfono: 966 81 15 37
Elche
MICROSERVICIO
Luis Lorente, 16
Teléfono: 965 46 77 10
Elda
REPARACIONES PUCHE
Donoso Cortés, 19
Teléfono: 965 38 18 99
Villena
EUROSAT
Cervantes, 16
Teléfono: 965 80 20 26
- **ALMERÍA**
CENTER ELECTRÓNICA
Arcipreste de Hita, 3
Teléfono: 950 26 63 33
- **ASTURIAS**
Avilés
SOAT PAE S.L.L.
Manuel Pedregal, 14
Teléfono: 985 56 97 92
Gijón
SERCOPPEL-ZEROWATTS
Puerto de la Cubilla, 6
Teléfono: 985 34 26 11
SOATPAE S.L.L.
Cienfuegos, 39
Teléfono: 985 36 97 68
Oviedo
TALLER AMABLE
San José, 12 B
Teléfono: 985 22 37 39
SERVAT S.L.
Hevia Bolanos, 6
Teléfono: 985 21 19 79
- **ÁVILA**
JOSÉ RAMÓN FIDALGO LÓPEZ
Alfonso de Montalvo, 2
Teléfono: 920 22 61 30
- **BADAJOS**
REELECTRO
Quevedo Quintana, 7
Teléfono: 924 23 70 12
ELECTRÓNICA MIRANDA, S.L.
Ramón Albarrán, 17
Teléfono: 924 20 74 28
- Mérida**
SAT H. MORENO, S.L.
Villanueva de la Serena, 6
Teléfono: 924 31 54 58
- **BARCELONA**
KLEIN GERÂTE
Roger de la Flor, 330
Teléfono: 932 13 77 64
SAT DORVEN
Diputació, 53
Teléfono: 934 24 37 03
Cubelles
SAT CUBELLES
Estación, 14 Local 1
Teléfono: 938 95 33 53
Esplugues de Llobregat
S.A.T. J. BAUTISTA, S.L.
Santiago Rusiñol, 27-29 Tda. 5
Teléfono: 902 07 55 34
Igualada
INSTALACIONES CUADRAS, S.L.
Sant Domenech, 9-11
Teléfono: 938 03 08 24
Les Franqueses del Vallés
REP. ELEC. SALVADO, S.L.
San Josep, 51-53
Teléfono: 938 49 40 73
Manresa
JORDI MANERO CARNÉ
Bruc, 55
Teléfono: 938 72 85 42
Montmeló
ELECTROSAT
Josep Tarradellas, 2 Local 11
Teléfono: 935 72 01 30
Sabadell
BRICO-DOM DEL VALLÉS
Maladeta, 43
Teléfono: 937 23 97 22
Vilafranca del Penedés
FRED VILAFRANCA, S.L.
Ferrán, 61
Teléfono: 938 90 48 52
Vilanova i La Geltru
VICTOR HUGUET LLAVERÍAS
Aigua, 4
Teléfono: 938 93 00 11
- **BURGOS**
SERTECO
Calzadas, 79 Bajo
Teléfono: 947 20 22 50
- **CÁCERES**
CECOCASA
Argentina, 14
Teléfono: 927 24 45 80
Moraleja
ELECTRODOMÉSTICOS FERREIRA
Avda. Virgen de la Vega, 28
Teléfono: 927 51 54 62
Navalmoral de la Mata
REPARACIONES LA CIBELES
Mercado, 13
Teléfono: 927 53 17 17
Plasencia
ECOINFO PLASENCIA
Avda. de España, 45 Local 10
Teléfono: 927 41 15 90

- **CADIZ**
Chípona
 TECNI-REPUESTOS REYES, S.L.
 Avda. de Rota, 72
 Teléfono: 956 37 04 53
Jerez de la Frontera
 REPARACIONES QUIRÓS
 Asta, 1 - Edificio Santa Ana
 Teléfono: 956 34 92 99
Puerto de Santa María
 REPUESTOS IMA
 Ruiseñor, 32 Edificio Andalucía
 Teléfono: 956 85 33 51
Sanlúcar de Barrameda
 GRUPO AREYMA 1997 S.L.U.
 San Nicolás, 1
 Teléfono: 956 36 68 66
- **CANTABRIA**
Santander
 RANJE ELECTRODOMÉSTICOS
 Transmiera, 8 bajo
 Teléfono: 942 27 19 48
- **CASTELLÓN**
 INSTALACIONES ELÉCTRICAS JUMAR, S.L.
 Benicarló, 15
 Teléfono: 964 22 51 33
Vinaroz
 JOB 2007 SC
 San Blas, 50
 Teléfono: 964 82 52 08
- **CIUDAD REAL**
 LA BOMBILLA DE ORO
 Inmaculada Concepción, 13-15
 Teléfono: 926 92 35 75
- **CÓRDOBA**
 REPARACIONES CAÑERO
 Escritor Jiménez Lora, 47
 Teléfono: 957 25 90 46
- **CORUÑA**
 DIFER GALICIA
 San Rosendo, 9
 Teléfono: 981 23 65 64
Carballo
 ELECTROSAT BEYGA
 Fábrica, 23 Bajo
 Teléfono: 981 75 49 81
El Ferrol
 GREMAR S.A.T. S.L.
 Españolito, 21-23
 Teléfono: 981 32 32 56
Rianxo
 BANDIN AUDIO
 Gudiños, 10 Baixo
 Teléfono: 981 86 60 25
Santiago de Compostela
 SERVICIOS TÉCNICOS CANCELA
 Bonaval, 29
 Teléfono: 981 56 40 16
 TESEL
 Torrente, 42 Bajo derecha
 Teléfono: 981 53 14 46
- **GIRONA**
 Francesc Artau, 2
 Teléfono: 972 23 65 88
Blanes
 JAVIER ALARCÓN
 Avda. Joan Carles I, 50 Local 2
 Teléfono: 972 10 82 42
Ripoll
 RELMA REPARACIÓ ELECTRODOMÉSTICOS
 Ctra. Barcelona, 56 Baixo
 Teléfono: 972 71 45 73
- **GRANADA**
 ELÉCTRICA MAYMI
 Alonso Quijano, 3
 Teléfono: 958 81 06 16
 JUAN ÚNICA
 Doctor Jaime García Royo, s/n
 Teléfono: 958 27 87 16
Baza
 FRANCISCO VICO LÓPEZ
 Avda. José de Mora, 22
 Teléfono: 958 70 06 87
Motril
 JOSÉ LUIS MARTÍN BLÁNQUEZ
 Ventura, 4
 Teléfono: 958 60 24 08
 PABLO CABALLERO LÓPEZ
 Rambla Capuccinos, 33 Bajo
 Teléfono: 958 54 30 30
- **GUADALAJARA**
 REPARACIONES LORANCA
 Toledo, 40 C
 Teléfono: 949 25 30 89
- **GUIPUZCOA**
San Sebastián
 GARLAZ
 Iglesia, 4
 Teléfono: 943 45 67 64
 RECAMBIOS NAVARRO
 Santa Bárbara, 2
 Teléfono: 943 35 30 49
 SANTIAGO ESTALAYO ARIJA
 Polígono 27. Pº Ubarburu, 30 Pab. C
 Teléfono: 943 47 50 13
- **HUELVA**
 ELECTROTÉCNICA ISCAR
 Santiago Apóstol, 16 local
 Teléfono: 959 28 34 15
 FCO. JAVIER GARCÍA DELGADO
 Isla Saltes, 6 (Local Comercial)
 Teléfono: 959 23 72 44
Ayamonte
 ISIDRO FERNÁNDEZ REYES
 Lusitania, 27
 Teléfono: 959 32 06 35
- **JAÉN**
 EDUARDO DELGADO HUETE
 Ruiz Romero, 8
 Teléfono: 953 23 66 05
Alcalá la Real
 GARCÍA CEBALLOS COMERCIAL
 Abad Palomino, 10 bajo
 Teléfono: 953 58 01 19
Linares
 JOSÉ PLA RAMOS
 Santiago, 11
 Teléfono: 953 65 03 13
Úbeda
 SERVICIO OFICIAL MAGO
 Plaza de Palma Burgos, Bajo s/n
 Teléfono: 953 75 18 38
 VIMCA
 Avda. de Linares, 8
 Teléfono: 953 75 34 07
- **LA RIOJA**
Logroño
 JULCRISA
 Calvo Sotelo, 57
 Teléfono: 941 23 36 99
- **LEÓN**
 PROSAT
 Pl. Doce Mártires, 5
 Teléfono: 987 20 34 10
 PROSAT
 Jaime Balmes, 8 bajo
 Teléfono: 987 22 37 30

- Ponferrada**
ELECTRÓNICA REGUERA
Hospital, 29 bajo
Teléfono: 987 40 34 83
- **LLEIDA**
CORBEGA
Ramón Llull, 14 Bajo
Teléfono: 973 24 01 13
 - **LUGO**
Villalba de Lugo
PROSAT LUGO
Obispo Rouco Varela, 52-54 Bajo
Teléfono: 982 51 22 35
 - **MADRID**
ALDEBARÁN ELÉCTRICA, S.A.
Avda. Cardenal Herrera Oria, 257
Teléfono: 917 38 87 61
CARLOS GÓMEZ YUSTE
Guabairo, 2
Teléfono: 914 66 53 69
ENRIQUE ARRIBAS GARCÍA
Jaén, 18
Teléfono: 915 34 23 50
HIPERCLIMA
Ancora, 32
Teléfono: 914 68 20 00
MICROAIRE, S.L.
Victor de la Serna, 5
Teléfono: 914 13 34 73
PIMARDOS
Valle Inclán, 32 Local
Teléfono: 917 10 76 15
PIMARUNO
Aldeanueva de la Vera, 10 Local
Teléfono: 917 05 46 24
S.A.T. DE PABLO ALGORA
Calvario, 19
Teléfono: 914 67 31 78
SERVICIO TÉCNICO MARGALLO, S.L.
General Margallo, 27
Teléfono: 911 72 57 04
Alcalá de Henares
REPUESTOS SERRANO
Ronda Ancha, 7 Local
Teléfono: 918 89 39 37
Aranjuez
VIDEO-STAR
Naranja, 5
Teléfono: 918 94 04 32
Coslada
FD INSTALACIONES ELÉCTRICAS, S.L.
Oneca, 2 Local
Teléfono: 912 27 77 19
Leganés
F. PIQUERO (J. PRIEGO)
Avda. Juan Carlos I, 15
Teléfono: 916 88 14 44
Móstoles
REPARACIONES RAGÓN, S.L.
Burgos, 4-6
Teléfono: 916 14 78 98
 - **MÁLAGA**
ELECTRÓNICA JIM & JAM
Carlos Frontaura, 11 Bajo
Teléfono: 952 29 37 01
Estepona
ELECTRICIDAD MURSA, S.L.
Valencia, 18
Teléfono: 952 80 74 83
Marbella
ELECTRICIDAD MURSA, S.L.
Serenata, s/n
Teléfono: 952 86 73 90
 - **MALLORCA**
Palma de Mallorca
SAT BALEAR
Reis Catolles, 72
Teléfono: 971 24 76 95
GRUPSAT MALLORCA C.B.
Juan Alcover, 41
Teléfono: 971 51 30 59
 - **MURCIA**
SERVICIOS SEBA, C.B.
Isaac Albéniz, 4
Teléfono: 968 29 85 93
Cartagena
MEGASÓN, SERVICIOS TÉCNICOS
Carlos III, 30
Teléfono: 968 52 75 19
 - **NAVARRA**
Estella
ELECTRICIDAD GASO
Plaza Santiago, 34
Teléfono: 948 55 00 34
 - **OURENSE**
ELECTRO COUTO
Melchor de Velasco, 17
Teléfono: 988 23 51 15
 - **PONTEVEDRA**
GASELEC
Paseo Colón, 3
Teléfono: 986 85 55 28
 - **SALAMANCA**
ILUMINACIÓN GONZÁLEZ
Ctra. Ledesma, 90
Teléfono: 923 22 31 26
RAMÓN RODRÍGUEZ
Lazarillo de Tormes, 10
Teléfono: 923 23 84 91
 - **SEVILLA**
PALACIO DE LAS PLANCHAS
Afán de Rivera, 107
Teléfono: 954 63 11 91
Dos Hermanas
BRICOLAJE DEL SUR
Plaza del Emigrante, 6
Teléfono: 954 72 18 66
Morón de la Frontera
QUINTERO
Santiago, 21
Teléfono: 954 85 13 87
 - **TARRAGONA**
SERTECS
Capuchinos, 22
Teléfono: 977 22 18 51
Tortosa
ARRUFAT SANCHEZ, S.L.
Passeig Moreira, 23
Teléfono: 977 51 04 42
 - **TOLEDO**
ELECTROTODOS REPARACIÓN, S.L.
Avda. América, 1 Local 11
Teléfono: 925 21 69 69
Talavera de la Reina
ELECTROTODOS
Santa Teresa de Jesús, 5
Teléfono: 925 82 48 34
 - **VALENCIA**
BERASERVI
Carricocla, 3
Teléfono: 963 13 47 93
SERVICI Y FERRETERÍA 99, S.L.
Lliri, 5 (Zona del Puerto de Valencia)
Teléfono: 960 72 31 97

Alfaraz del Patriarca

SERVIALFARA, S.L.U.
Avda. Primero de Mayo, 19
Teléfono: 961 30 95 46

Algemesi

VÍCTOR BELTRÁN HURTADO
Plaza Auditorium Moreno Gans, 6 - 2ª
Teléfono: 962 48 20 76

Xativa

ELECTRO HOGAR MARTÍNEZ, S.L.
Abu Masaifa, 20 Bajo
Teléfono: 962 28 71 00

• **VALLADOLID**

JESUS LEGIDO RODRÍGUEZ
Magnesio, 8
Teléfono: 639 383 220

• **VIGO**

GASELEC
Barcelona, 56
Teléfono: 986 42 32 09
SAT CERVANTES
Ruiseñor, 10 bajo
Teléfono: 986 28 02 30

• **VITORIA**

ROMESA
Olaguibel, 48
Teléfono: 945 12 82 00

• **VIZCAYA**

Bilbao

R.E. ABAD
Gregorio de la Revilla, 34 Lonja
Teléfono: 944 21 52 71

Eibar

EIBAR S.A.T.
Ifar-Kale, 8
Teléfono: 943 20 67 17

• **ZAMORA**

SAT TERESA
Diego de Losada, 10
Teléfono: 980 67 73 86

• **ZARAGOZA**

ELECTRO SANTOÑA
San Vicente de Paul, 48
Teléfono: 976 39 21 02
SERVICIOS TÉCNICOS BEA
Germana de Foix, 1
Teléfono: 976 52 00 77

• **ASISTENCIA TÉCNICA PORTUGAL**

DEX-TEC LDA
Telefone: 226 062 706

ESB-37295664

Fábrica: Gutenberg, 91-93

Oficinas: Esposos Curie, 44

Polígono Industrial Los Villares

37184 Villares de la Reina (Salamanca)

Teléfonos: +34 923 22 22 77 - +34 923 22 22 82

Fax: + 34 923 22 33 97

<http://www.hjm.es> - e-mail: hjm@hjm.es